

Diagnozowanie klimatyzacji



ZENON RUDAK

KIEROWNIK CENTRUM SZKOLENIOWEGO
HELLA POLSKA

WIELE WARSZTATÓW WYKONUJE OBSŁUGĘ SAMOCHODOWYCH KLIMATYZACJI TYLKO W PODSTAWOWYM ZAKRESIE I PRZEWAŻNIE NIEJAKO „PRZY OKAZJI” INNYCH NAPRAW. JEDNAK CORAZ CZĘŚCIEJ NIE ODPOWIADA TO JUŻ OCZEKIWANIAM KLIENTÓW

Układ ten wymaga okresowego, profesjonalnego serwisu, lecz poza tym pojawiają się w nim, zwłaszcza w przypadku starszych pojazdów, rozmaite usterki, które trzeba najpierw odpowiednio zdiagnozować, a potem naprawić. Diagnozowanie poprzez odczyt kodu błęd zapisanego w pamięci centralnego sterownika nie zawsze jest dostępne lub wystarczająco precyzyjne. Na szczęście tradycyjne zasady diagnostyczne umożliwiające rozwiązywanie niemal wszystkich praktycznych problemów są stosunkowo proste.

Procedura subiektywnej kontroli

Jest to zawsze obowiązujące diagnozowanie wstępne, polegające na szybkim sprawdzeniu prawidłowości działania i wydajności układu. Warunkiem uzyskania wiarygodnych wyników tej metody jest przeprowadzenie testu w temperaturze otoczenia wynoszącej ponad 15°C i poprzedzenie go co najmniej 10-15-minutową pracą układu.

W ramach właściwych czynności kontrolnych należy nastawić klimatyzację na maksymalne chłodzenie, ustawić obroty silnika na 2000-2500 obr./min,



WIDOK WEWNĘTRZNYCH
MECHANIZMÓW SPRĘŻARKI

odczekać ok. 1 minutę i dotykiem ręki sprawdzić ciepłotę przewodów. Na odcinku pomiędzy sprężarką a skraplaczem powinny być one bardzo gorące, przed filtrem-osuszaczem i przed zaworem rozprężnym – ciepłe, a przed sprężarką – zimne (może na nich skraplać się para wodna, ale skropliny nie powinny zamarzać).

Procedura prostych mierników

Metodą bardziej zaawansowaną technicznie jest kontrola ciśnień i temperatury nawiewanego do kabiny powietrza, w podanych wyżej warunkach, za pomocą manometrów i termometrów o odpowiednich zakresach pomiarowych.

Manometr podłącza się najpierw do czerwonego zaworu serwisowego połączonego z wysokociśnieniową częścią układu. Powinien wskazywać on ciśnienie w granicach 9-17 barów. Z kolei w zaworze ciśnienia niskiego (niebieskim) prawidłowy zakres wskazań wynosi 1,5-3 bary. Następnie, po nastawieniu →

FOT. HELLA

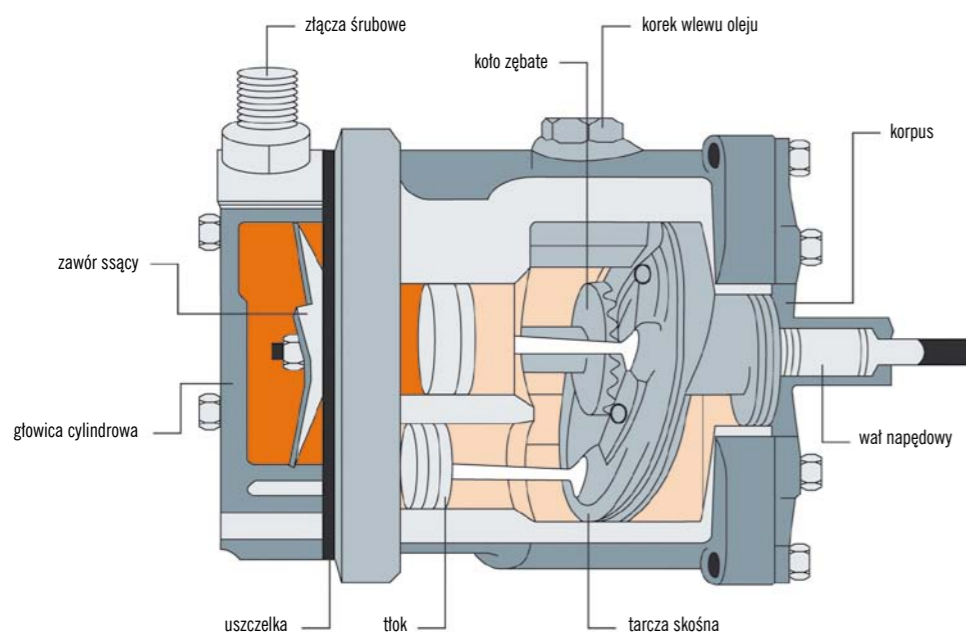

PRZEKROJOWY RYSUNEK SPRĘŻARKI KLIMATYZACYJNEJ

Klimatyzacja w autach używanych

Prawie 70% warsztatów deklaruje zainteresowanie naprawą układów klimatyzacji. Jednak problemem wciąż pozostaje dostępność ich elementów w powszechnie akceptowalnych cenach.

Jak każdy układ poddawany obciążeniu mechanicznemu i termicznemu, klimatyzacja podlega zużyciu i awariom. Od kilku lat, wraz z upowszechnieniem się klimatyzacji i stałą presją producentów na obniżanie kosztów wytwarzania aut, obserwowany jest spadek trwałości nawet oryginalnych elementów.

Tymczasem uboga oferta rynkowa elementów zamiennych do układów klimatyzacji, zbyt wysoka cena części oryginalnych w porównaniu z rynkową wartością samochodów używanych, kiepska dostępność – wszystko to niejednokrotnie zniechęca właścicieli samochodów do podjęcia trudu przywrócenia autom sprawności w tym zakresie.



I tu ze swoją ofertą przychodzi HC Cargo, dzisiaj część koncernu Bosch. Marka HC Cargo jest znana jako referencyjna w dziedzinie elektromechaniki – rozruszników, alternatorów i części

elementów układu klimatyzacji, mocno akcentując ich atrakcyjność cenową i dostosowanie do rynku napraw aut kilkuletnich.

W ramach naprawy układu klimatyzacji najczęściej poszukiwane są: skraplacze (nieprawidłowe naprawy powypadkowe lub korozja), kompresory (nieprawidłowa eksploatacja i serwisowanie oraz ciągły charakter pracy w nowej generacji sprężarek) oraz osuszacze (powinny być zawsze wymieniane w komplecie), rzadziej zawory rozprężne i czujniki ciśnienia, a zdecydowanie najrzadziej parowniki. Wszystko to znajduje się w ofercie HC Cargo. Dostępne są też elementy eksploatacyjne: przede wszystkim pełna gama olejów PAG (z barwnikiem i bez)

a także same barwniki, środki do czyszczenia i dezynfekcji parowników i wiele innych – łącznie 3000 referencji z zakresu samej klimatyzacji

Paulina Dubert, Krzysztof Grabowski
HC Cargo

Doskonałe rozwiązanie na każdą drogę: Elementy zawieszenia BILSTEIN



Nasza oferta jest różnorodna, bo każde Państwa oczekiwanie wobec samochodu jest indywidualne i niepowtarzalne.

Amortyzatory o jakości pierwszego montażu, amortyzatory wyczynowe i profesjonalne zawieszenie sportowe: szeroka oferta BILSTEIN umożliwia spełnienie marzenia o radosnej, pełnej przyjemności jeździe samochodem. A przy okazji, pozwala doświadczyć jedynego w swoim rodzaju połączenia najwyższej kompetencji w sportach motorowych z wyjątkową jakością produktów.

BILSTEIN - The Driving Experience.

www.bilstein.com
www.bilstein-amortyzatory.pl

