

Zimowy Castrol TDA

Wielosezonowy dodatek do oleju napędowego Castrol TDA zapobiega zatykaniu parafiną i kryształkami lodu filtrów paliwa lub przewodów paliwowych podczas mrozów. Preparat ten dolany do oleju napędowego (w proporcji 10 mililitrów na 10 litrów) wiąże wodę i obniża o 6 do 10°C tzw. temperaturę blokady zimnego filtra, czyli krystalizacji

węglowodorów parafinowych. Castrol TDA pozwala także zmniejszyć emisję sadzy i substancji toksycznych. Po jego zastosowaniu silnik pracuje bardziej równomiernie i ciszej, a układ wtryskowy zostaje oczyszczony i zabezpieczony przed korozją. Poza tym dzięki zwiększeniu liczby cetanowej paliwa wzrasta moc przy jednoczesnym zmniejszeniu

spalania. Stosowanie dodatku TDA pozwala też wydłużyć żywotność filtra DPF. Castrol TDA jest sprzedawany w sklepach motoryzacyjnych i na stacjach paliw w opakowaniach o pojemności 0,25 l z dozownikiem. Ilość taka wystarcza na 250 litrów paliwa.

BP Europa SE Oddział w Polsce
tel. 22 582 65 00
www.castrol.com



Na kłopoty Permahyd



Dostępny w ofercie marki Spies Hecker dodatek Permahyd WT 6052 ułatwia pracę lakierników nawet w skrajnie niekorzystnych warunkach pogodowych i klimatycznych. Służy także jako zabezpieczenie przed nadmiernie szybkim odparowywaniem międzywarstwowym i zapewnia jednolity efekt wykończenia naprawianej

powłoki. Wraz z preparatem nabywca otrzymuje tzw. plakat klimatyczny, który pomaga szybko dobrać odpowiedni dodatek do temperatury panującej w kabinie lakierniczej, wilgotności powietrza i rozmiaru naprawianego elementu.

Spies Hecker
tel. 22 329 15 00
www.spieshecker.pl

- Chcesz otrzymywać wszystkie numery „Autonaprawy” – wykup abonament!
- Chcesz otrzymywać bezpłatne egzemplarze częściej niż dotychczas – wypełnij kupon zgłoszeniowy na stronie www.e-autonaprawa.pl

FORMULARZ PRENUMERATY MIESIĘCZNIKA AUTONAPRAWA

Zamawiam 11 kolejnych wydań w cenie 61,50 zł brutto (w tym VAT 23%) od numeru
 6 kolejnych wydań w cenie 43,05 zł brutto (w tym VAT 23%) od numeru
 11 kolejnych wydań w cenie 36,90 zł brutto w prenumeracie dla szkół (w tym VAT 23%) od numeru

Czasopismo jest bezpłatne. Cena obejmuje umieszczenie prenumeratora w bazie danych i realizację wysyłek.

DANE ZAMAWIAJĄCEGO (PŁATNIKA): nowa prenumerata kontynuacja prenumeraty

Nazwa firmy
 NIP (ewentualnie PESEL) imię i nazwisko zamawiającego
 ulica i numer domu kod pocztowy miejscowość
 telefon do kontaktu e-mail

ADRES DO WYSYŁKI (należy podać, jeśli jest inny niż podany wyżej adres płatnika):

Odbiorca
 ulica i numer domu kod pocztowy miejscowość

Faktura VAT zostanie dołączona do najbliższej wysyłki zamówionych czasopism. Upoważniam Wydawnictwo Technotransfer do wystawienia faktury VAT bez podpisu odbiorcy oraz umieszczenia moich danych w bazie adresowej wydawnictwa.

..... data podpis

Wypełniony formularz należy przesać faksem na numer 71 343 35 41 lub pocztą na adres redakcji. Prenumeratę można też zamówić ze strony internetowej www.e-autonaprawa.pl, mailowo autonaprawa@technotransfer.pl oraz telefonicznie 71 712 57 95 lub 71 712 57 98

Styczeniowe nowości Nissensa

Pojawiły się już na rynku nowe, w pełni aluminiowe chłodnice do samochodu Range Rover (02-) w wersjach silnikowych 4.2, 4.4 i 4.2 Supercharged oraz do wysokoprężnej jednostki napędowej 3.0 TD, a także chłodnice cieczy przeznaczone do modeli Lexus GS300 (05-) i Toyota Landcruiser Prado (02-).

przybyło szesnaście nowych pozycji, m.in. do aut: Alfa Romeo Giulietta (10-), Citroën DS3 (10-), Citroën DS4 (11-), Kia Ceed (07-), Opel Astra J (09-), Peugeot 308 (07-) i Renault Megane (08-).

Dwa nowe intercoolery przeznaczone są do samochodów dostawczych: Citroën Nemo (08-), Fiat Fiorino (08-) i Peugeot Bippera (08-) oraz



Asortyment klimatyzacji samochodowej powiększył się o parownik do Mercedesa C-Class W203 (00-) we wszystkich wersjach silnikowych. Wśród intercoolerów do pojazdów Nissan NV400 (10-), Opel Movano (10-) i Renault Master (10-).

Chłodnice Nissens Polska
tel. 61 653 52 07/08
www.nissens.com.pl

Układy EPBi/ESC

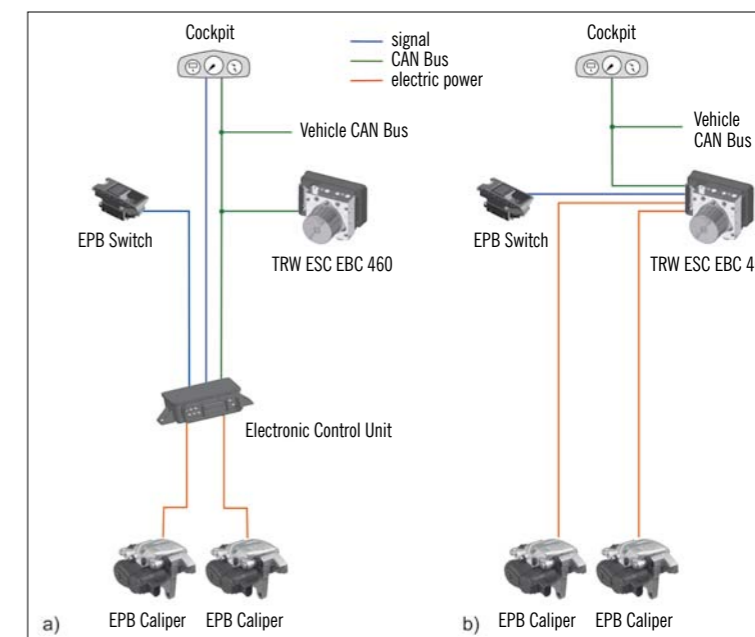

Już wkrótce TRW rozpocznie dostawę układu integrującego system kontroli stabilności z elektrycznym hamulcem postojowym. Pierwszymi odbiorcami będą najwięksi producenci samochodów w Europie i regionie Azji-Pacyfiku, a następnie z Ameryki Północnej. Zintegrowanie tych systemów eliminuje konieczność instalacji oddzielnych jednostek sterujących, ponieważ funkcje EPB są realizowane

przez elektrohydrauliczny sterownik ESC. System EPBi pomaga zwiększyć bezpieczeństwo i komfort jazdy. Spełnia on także dodatkowe zadania, takie jak automatyczne zwolnienie hamulca przy ruszaniu, utrzymanie pojazdu zatrzymanego na wzniesieniu albo sterowane elektronicznie hamowanie.

TRW Automotive Aftermarket
tel. 22 533 47 47
www.trwaftermarket.com

Książki WKŁ w e-autonaprawie

10%
taniej

- ✓ Wejdź na stronę: www.e-autonaprawa.pl
- ✓ Wybierz przycisk KSIĄŻKI
- ✓ Przejrzyj katalog
- ✓ Zaznacz interesujące Cię pozycje
- ✓ Kup, nie odchodząc od komputera!

